

Automatisation pour Barrières Routières

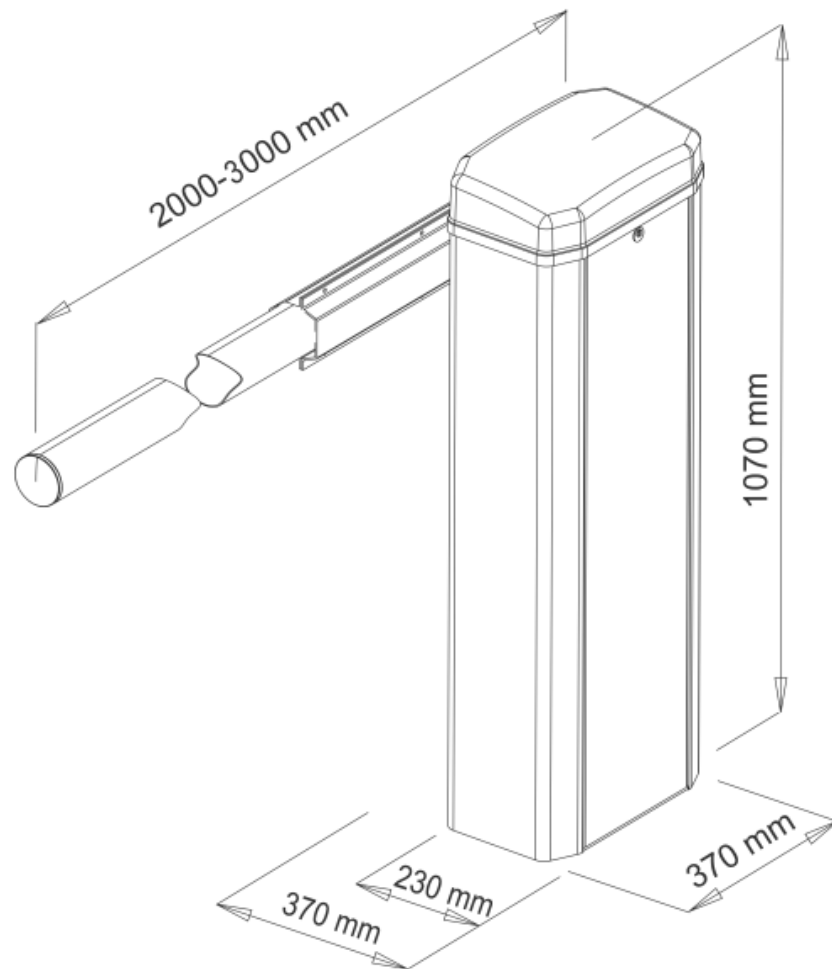

BARRIÈRES ITALO

les barrières sont un élément polyvalent dans la sécurité et la gestion de l'accès dans les zones où il est important de contrôler l'entrée et la sortie de personnes ou de véhicules. Et ils peuvent être utilisées pour restreindre l'accès à certaines zones, telles que les parkings ou les zones réservées aux employés. Les barrières peuvent être équipées de systèmes de contrôle d'accès pour limiter l'entrée à des personnes autorisées seulement.



CARACTÉRISTIQUES

- Irréversible pour un usage intensif
- Armoire autoportante en acier peint à poudre
- Carter de moteur en aluminium moulé sous pression
- Engrenages en acier et bronze
- Moteur électrique haute performance
- Refroidissement par air par ventilateur
- Pièces mécaniques lubrifiées à l'huile
- Micro-interrupteurs d'ouverture et de fermeture
- Equilibrage à ressort
- Joint bras rond standard - Tige rectangulaire optionnel
- Déverrouillage d'urgence avec bouton
- Longueur bras max 3 mt / kit LED barres (optionnel)
- Software de programmation facile
- Carte électronique avec récepteur radio et antenne
- Dispositif anti-écrasement * (EN 12453)
- Ralentissement mécanique de la vitesse en ouverture et fermeture
- Régulation de couple électronique

EXIGENCES DE PERFORMANCE

- Usage INTENSIF
- Fréquence d'utilisation 100%
- Horaire d'ouverture 3 SEC

CARACTÉRISTIQUES TECHNIQUES

Numéro de modèle	ITALO
Alimentation moteur	230VAC
Dimensions max bras	3 MT
Temps ouverture - fermeture	3 SEC
Poids moteur	45 KG
Puissance moteur	250 W
Niveau sonore	< 30 DBA
Température de fonctionnement	-20 / +55° C
Degré de protection	IP44



AC Casablanca, 867 AV 2 MARS ETG RC
HADDAOIA 3, Casablanca 20470



POLYOPEN
MAROC



polyopenmaroc@gmail.com

+ 212 522502539 : 

+ 212 666453856 : 